

MAJESTIC MYKOL

MONOPATÍN ELÉCTRICO MANUAL DE INSTRUCCIONES

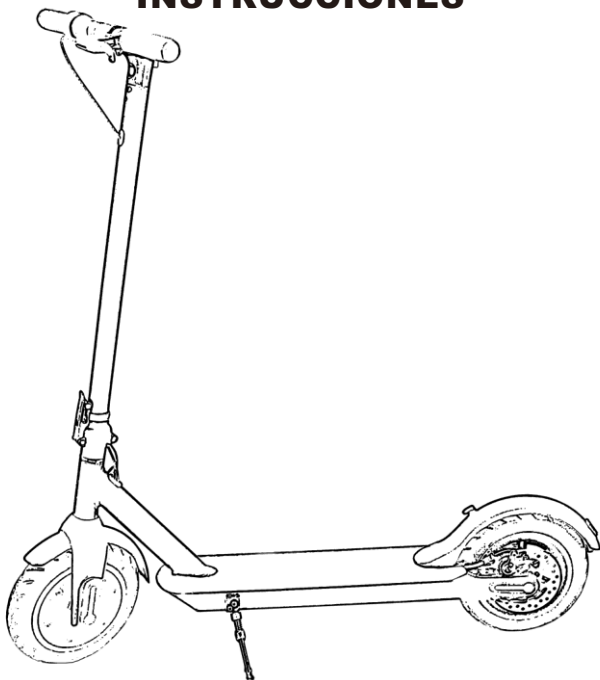

New MAJESTIC S.p.A.
Via Rossi Martini, 41
26013 Crema (CR) - Italia
www.newmajestic.com

MADE IN CHINA

! Lea este manual antes de utilizar el aparato y consérvelo para futuras consultas.

El conductor utiliza el vehículo bajo su exclusiva responsabilidad.

El fabricante declina toda responsabilidad por los daños de cualquier naturaleza o entidad a personas o cosas resultantes de un uso impropio o no previsto del vehículo.

El fabricante no responde de posibles daños resultantes de un uso no conforme a la ley.

! Instrucciones de seguridad



No utilice el equipo en condiciones meteorológicas adversas (por ejemplo lluvia, nieve o hielo).



Circule a baja velocidad cuando el fondo es irregular o presenta baches.

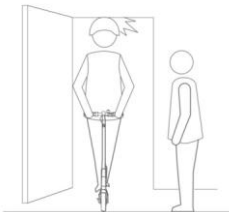

Conduzca con prudencia y tenga cuidado con los obstáculos altos.



No acelere cuando circule cuesta abajo.

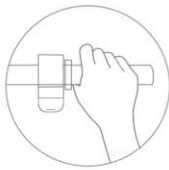

No apriete el acelerador mientras anda.



Evite los obstáculos cuando está conduciendo.



No cuelgue objetos del manillar.



Mantenga los dos pies sobre el monopatín cuando está conduciendo.

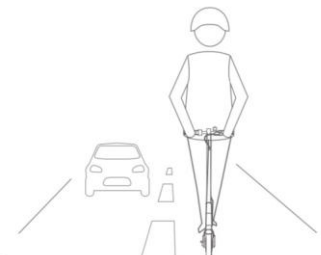

No circule por los carriles de tráfico intenso, en las zonas donde está prohibido o en zonas residenciales transitadas por peatones.

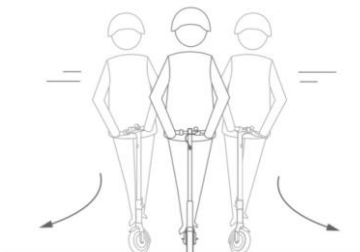

No gire bruscamente el manillar cuando está conduciendo.



No atraviese charcos con el vehículo.

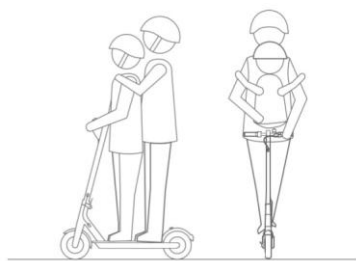

Sobre el vehículo no pueden estar más de dos personas (niños incluidos).



No pise la parte trasera del guardabarros.

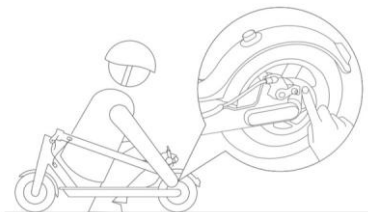

No toque el freno de disco.



No separe las manos del manillar cuando está conduciendo.

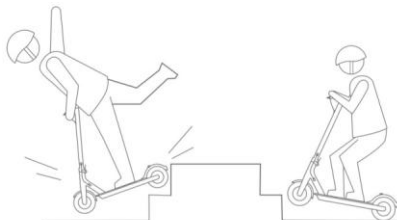

No suba/baje escaleras ni salte obstáculos.

Advertencias de seguridad

El monopatín, aunque es un dispositivo diseñado para el tiempo libre, se considera en la vía pública como un vehículo y como tal, está expuesto a los mismos riesgos. Por motivos de seguridad, siga las instrucciones contenidas en el manual y respete el código de circulación.

Tenga en cuenta que los riesgos, entre los cuales está la posibilidad de colisión y de lesiones, no se pueden evitar completamente; el usuario del monopatín está expuesto al riesgo de accidentes de circulación, como cuando se camina o se utiliza una bicicleta. Como para los otros vehículos, cuando más deprisa se circula, mayor es el tiempo de frenado del monopatín.

Cuando se conduce sobre una superficie lisa, el frenado de emergencia puede provocar resbalones, pérdidas de equilibrio y caídas; preste atención durante la conducción y mantenga velocidades y distancias apropiadas.

En caso de riesgo de caída, proteja la seguridad personal antes que el monopatín.

Respete la prioridad de los peatones y no los asuste cuando está circulando; mantenga la velocidad más baja o baje del vehículo.

Respete estrictamente las instrucciones de seguridad que facilita el manual así como las normativas que regulan el uso de los monopatines. La violación de las reglas puede dar lugar a sanciones, lesiones personales, accidentes, disputas relacionadas, conflictos y otras situaciones desagradables. Nuestra empresa declina cualquier responsabilidad, directa o derivada.

Antes de cualquier utilización del monopatín:

- Compruebe si el monopatín ha sido montado correctamente y si presenta daños.
- Compruebe el buen funcionamiento del freno, los neumáticos y asegúrese de que todos los tornillos están apretados.
- Compruebe que las palancas de bloqueo están enganchadas correctamente.
- Durante el uso del monopatín, es importante tener una percepción completa del entorno para evitar posibles interferencias con otros vehículos, peatones, animales, bicicletas u otros obstáculos.

Advertencias:

- Póngase casco, guantes, coderas/rodilleras u otros equipos de protección necesarios.
- No utilice el monopatín sobre calzadas irregulares o mojadas, caminos sin asfaltar, calles empedradas, nevadas o acuosas.
- Para evitar posibles problemas de seguridad y accidentes, no toque el sistema de frenado.
- No utilice el monopatín sobre rampas con una pendiente superior a 20°.

- No utilice el monopatín bajo los efectos del alcohol.
- No utilice el monopatín en condiciones de lluvia/helada/nieve.
- Decelere cuando hay pendientes.
- No utilice el monopatín en otras situaciones desaconsejables debidas a razones personales u objetivas.
- Este producto podría tener el uso limitado a la vía privada (compruebe las normativas vigentes en el territorio donde vaya a utilizarlo).
- El desmontaje de las ruedas es una operación complicada y su montaje incorrecto podría provocar inestabilidad y funcionamiento erróneo. Para evitar que se anule la garantía, acuda exclusivamente a personal de servicio cualificado. Para cualquier información o duda, diríjase al departamento de asistencia técnica de New Majestic S.p.A.
- NO retire la batería. La extracción de la batería es una operación complicada que puede alterar el funcionamiento del vehículo. Acuda exclusivamente a personal de servicio cualificado.
- Utilice solo baterías originales; el uso de baterías de marcas o modelos diferentes puede causar riesgos para la seguridad.
- No toque los contactos. Mantenga los contactos alejados de objetos metálicos para evitar los cortocircuitos, que podrían causar daños a la batería e incluso lesiones o la muerte.
- El uso impropio de baterías usadas podría provocar daños graves al medio ambiente. Para proteger el medio ambiente, respete las normativas locales sobre la eliminación de baterías usadas.
- Para prolongar la duración de la batería, recárguela completamente después de cada uso.
- NO conserve la batería en entornos con una temperatura superior a 50°C o inferior a -20°C (por ejemplo, no deje el monopatín o la batería en el coche bajo la luz directa del sol durante un periodo de tiempo prolongado).

No arroje la batería al fuego ya que esto podría provocar daños, recalentamiento, explosión e incendio Si prevé que no va a utilizar el monopatín eléctrico durante más de 30 días, recomendamos que recargue completamente la batería y la conserve en un lugar fresco y seco. No olvide recargarla cada 60 días para protegerla de los posibles daños causados por la inactividad.

- Para evitar posibles daños o incendios, utilice solo el alimentador original contenido en el embalaje.

Contenido del embalaje

1 Monopatín	1
2 Cargador	1
3 Kit de montaje	1
4 Manual de instrucciones	1

Descripción de las partes componentes

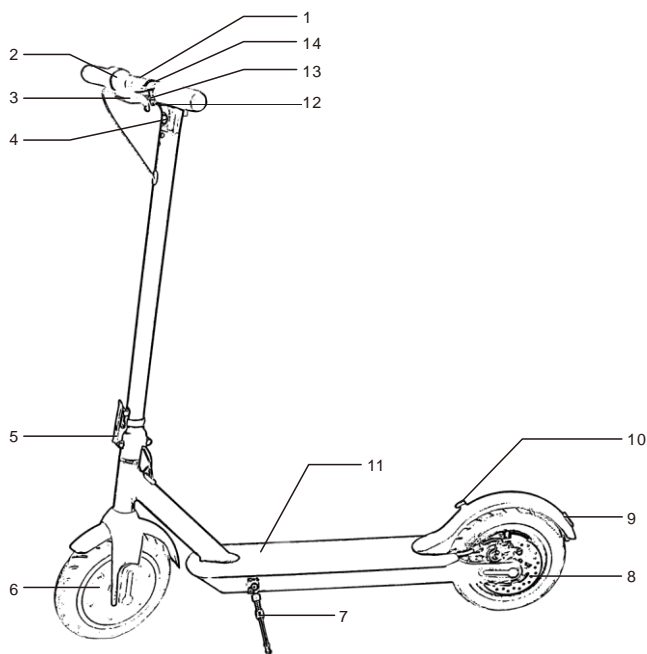

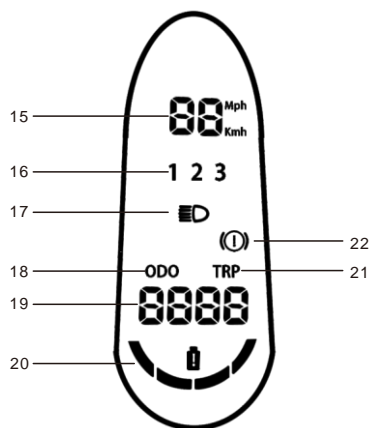

1 Visualizador

2 Acelerador

3 Palanca de freno

4 Faro delantero

5 Palanca de bloqueo del marco

6 Rueda delantera con motor

7 Caballete

8 Rueda trasera con freno de disco

9 Faro trasero

10 Gancho para posición de cierre del monopatín

11 Conector para la recarga de la batería

12 Palanca de enganche del monopatín en posición de cierre

13 Tecla Función

14 Pomo

15 Velocidad actual

16 Indicador limitador de velocidad

17 Indicador de faros encendidos

18 Cuentakilómetros total

19 Indicador km total/carrera

20 Indicador de nivel de carga de la batería (de 0 a 4)

21 Cuentakilómetros carrera

22 Indicador de freno

Funciones

- * Pulse prolongadamente la tecla Función para encender/apagar el monopatín.

 - * Limitador de velocidad: pulse la tecla Función con el monopatín encendido para elegir entre 1/2/3.
 - 1: la velocidad máxima será de 6 km/h;
 - 2: la velocidad máxima será de 20 km/h;
 - 3: la velocidad máxima será de 25 km/h.

 - * Luces delanteras y traseras: pulse rápidamente dos veces la tecla Función con el monopatín encendido para apagar/encender las luces delanteras/traseras.

 - * km/h-mp/h: pulse rápidamente tres veces la tecla Función con el monopatín encendido para cambiar la visualización de kmh a mph y viceversa.

 - * ODO/TRP: pulse rápidamente cuatro veces la tecla Función para cambiar la visualización entre ODO y TRP. ODO muestra los km/h-mp/h totales, TRP muestra los km/h-mp/h de una sola carrera.
-

Especificaciones técnicas

Dimensiones	140 X 420 X 150 mm
Dimensiones cerrado	140 X 420 X 520 mm
Peso	15 kg
Límite de carga	120 kg
Velocidad máxima	25 km/h
Inclinación MÁX	20°
Temperatura de funcionamiento	-10°C ~ 40°C
Batería	Litio 36V – 7.5Ah
Autonomía	Hasta 25 km*
Tiempo de recarga	Aprox. 4 horas
Cargador de batería	AC 240V 50/60Hz – DC 42V/1.5A
Diámetro de las ruedas	10" (ruedas llenas)
Potencia del motor	350 W
Doble freno	Eléctrico y de disco
Luces delanteras y traseras	
Caballote lateral	
Bocina	
Impermeable IPX4	(resistente a las proyecciones de agua)

* La autonomía real depende de numerosos factores como las condiciones climáticas y ambientales, el peso del usuario, el estilo de conducción, las condiciones de la batería, etc. Todos estos factores pueden influir en la autonomía del vehículo.

Ensamblaje inicial

Después de sacar el monopatín del embalaje, baje el caballote.

Ponga la barra del manillar en posición vertical. Empuje la palanca de bloqueo del marco hacia el manillar hasta que encaje en su lugar.

Conecte el cable de alimentación del manillar con el que está dentro de la barra (alineando las flechas serigrafiadas en los extremos de los cables).

Introduzca el cable dentro de la barra y después el manillar, alineando los agujeros para los tornillos.

Atornille los 4 tornillos para fijar el manillar.

Compruebe la manija de freno y, si es necesario, apriete su tornillo para fijarla al manillar.

Recarga

Para cargar el monopatín, levante la tapa de goma, conecte el extremo del cable del alimentador en el conector de recarga y enchufe la clavija en la toma de corriente.

- Un led rojo presente en el alimentador indica que la batería está bajo carga.
- Los tiempos de recarga de la batería pueden variar según el estado de carga de la batería.
- Cuando la batería está completamente cargada, el led del alimentador pasa a verde.

Una vez terminada la recarga, retire el cargador y vuelva a colocar la tapa de goma).

Apertura del monopatín

Desenganche la palanca del punto de enganche en el guardabarros. Ponga la barra del manillar en posición vertical. Empuje la palanca de bloqueo del marco hacia el manillar hasta que encaje en su lugar, luego bajar el caballete.

Plegado del monopatín

Compruebe que el monopatín está apagado. Empuje el gancho de seguridad hacia arriba y desenganche la palanca de bloqueo del marco. Baje el manillar a posición horizontal y engánchelo al guardabarros con la palanca correspondiente.

Uso del monopatín

Póngase todos los equipos de protección previstos por la normativa vigente.

Después de haber abierto el monopatín, pulse prolongadamente la tecla

Función para encenderlo: el visualizador se enciende y un bip sonoro confirma el encendido.

Compruebe que el caballete está cerrado y controle el nivel de la batería. Para apagar el monopatín, mantenga pulsada prolongadamente la tecla Función hasta que el visualizador se apague. Si el monopatín permanece encendido e inutilizado durante 10 minutos, se apaga automáticamente. Antes de utilizar el monopatín, compruebe siempre el funcionamiento del freno.

Para poner en marcha el monopatín, suba un pie a la plataforma y con el otro, dese un ligero empuje. Cuando el monopatín empieza a avanzar, ponga ambos pies sobre la plataforma y apriete el acelerador.

NOTA: El acelerador solo funciona cuando la velocidad del monopatín es superior a 3 km/h.

Si se mantiene la misma velocidad durante 9-10 minutos, se activa la modalidad Cruise Control que mantiene la velocidad constante incluso si se suelta el acelerador. Para salir de la modalidad Cruise Control estando esta activada, acelere o frene.

Cuando se suelta el acelerador, si no está activa la modalidad Cruise Control, el monopatín reduce automáticamente la velocidad y frena lentamente. Para frenar mediante el freno de disco, tire de la palanca del freno (el faro trasero parpadea).

NOTA: En un entorno húmedo, el freno reacciona más lentamente.

Para cambiar de dirección, gire lentamente el manillar e incline el cuerpo en la dirección deseada.

Cuidado y mantenimiento

Si observa manchas en el monopatín, utilice un paño suave y húmedo para limpiarlas; compruebe previamente que el monopatín está apagado, el cable de recarga desenchufado y el tapón de goma cerrado, ya que una pérdida de agua podría provocar graves daños o descargas eléctricas.

No limpie el monopatín con alcohol, gasolina u otros solventes químicos corrosivos. Para no dañarlo, no lo exponga a chorros de agua a alta presión.

Cuando no utilice el monopatín, guárdelo en un lugar cubierto, seco y fresco. No lo deje al aire libre durante un periodo de tiempo prolongado: la exposición excesiva a la luz del sol o a temperaturas muy altas/bajas puede provocar un deterioro estético rápido del monopatín, acelerar el envejecimiento de los neumáticos y comprometer la duración de la batería

